

Der Devireg™ 527 Elektronischer Leistungsregler



Leistungsmerkmale:

- Zweipoliger Ein- / Ausschalter
- Geringer Energieverbrauch im Standby-Betrieb
- Proportionaler Leistungsregler
- Keine Bodenfühler erforderlich
- LED-Anzeige
- IP 31
- 15 A

Der **Devireg™ 527** ist ein zeitabhängiger proportionaler Leistungsregler mit einem Relaisausgang zur variablen Einstellung der Heizleistung. Der Einstellungsbereich erstreckt sich von 0 bis 100%.

Der **Devireg™ 527** hat einen zweipoligen Ein- / Ausschalter.

Der **Devireg™ 527** benötigt keinen Bodenfühler und wird nur in Installationen eingesetzt, bei denen es nicht möglich ist, einen Bodenfühler zu installieren oder zu ersetzen.

 **HTS System AG**

Bösch 63, CH-6331 Hünenberg
Tel: +41 41 798 00 98
www.htsag.ch info@htsag.ch

DEVI® 
by Danfoss

Anwendungsbeispiele:

- **Steuerung elektrischer Fußbodenheizung**
- **Nur für Installationen geeignet, bei denen es nicht möglich ist, einen Bodenfühler zu installieren oder zu ersetzen**

Die Einstellung des Intervalls erfolgt mittels einer Skala von 0 bis 6, dies ist gleichbedeutend mit 0 bis 100%. Wird diese z.B. auf die Position 2 eingestellt, ist die Heizung für 33% eines Zykluses von 30 Minuten eingeschaltet und 67% ausgeschaltet. Anders ausgedrückt ist die Heizung für 10 Minuten eingeschaltet und für 20 Minuten ausgeschaltet. Bei einer vorhandenen Leistung von 1000 W würde dies eine durchschnittliche Leistungsabgabe von 333 W bei der Einstellung 2 ergeben.

Hinter der Frontabdeckung und der Wählscheibe befinden sich ein blauer und ein roter Reiter, mit denen ein minimaler und ein maximaler Wert festgelegt werden können.

Technische Daten	
Betriebsspannung:	180-250 VAC, 50/60 Hz
Eigenverbrauch:	Max. 0.25 W
Relais	
• Belastung:	230 V ~ 15 A / 3450 W
• Induktive Belastung:	cos ϕ = 0.3, Max. 4 A
Zyklus:	Ca. 30 Minuten
Puls / Pausenverhältnis:	0 bis 100% mittels Skala von 0 bis 6
Zul. Umgebungstemperatur:	-10°C bis +30°C
LED Anzeige:	
- Keine Anzeige:	Der Leistungsregler ist ausgeschaltet
- Rote Anzeige:	Relais ein
- Grüne Anzeige:	Relais aus
IP-Klasse:	IP 31
Abmessungen:	85 mm x 85 mm

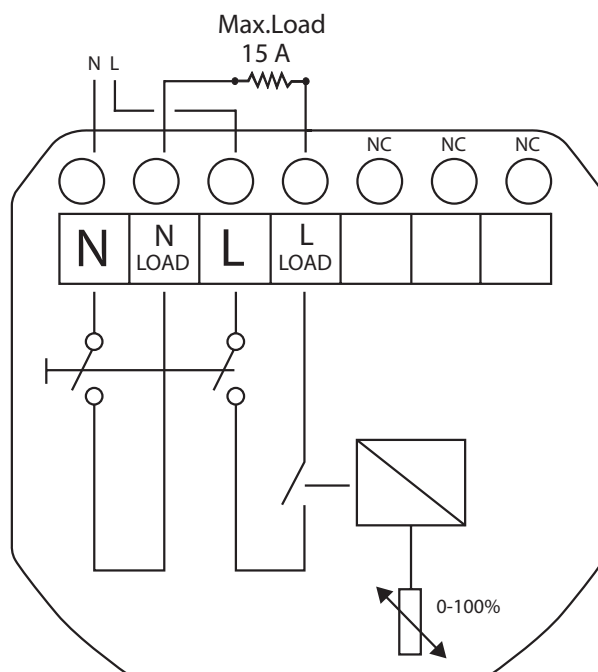

DEVI®
by Danfoss

HTS System AG

Bösch 63, CH-6331 Hünenberg
Tel: +41 41 798 00 98
www.htsag.ch info@htsag.ch